

Zallys[®]
... the passion for moving



M9

Elektrische Rangierhilfe

M9

Z195.720



4,5 km/h



3.000 kg



15 %



- Für Lasten bis 3.000 kg.
- Vielseitig und kompakt.
- Luft Räder.
- Taste zur 5-Gang-Einstellung.
- Große Auswahl an Standardkupplungen und Zubehörteile.
- Möglichkeit des Fahrens mit Fernbedienung.

👁 **Vorderansicht**

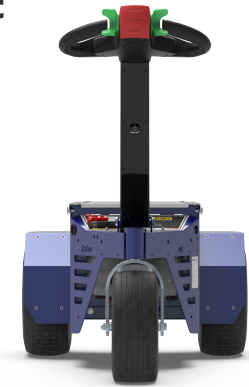

👁 **Seitenansicht**



👁 **Rückansicht**



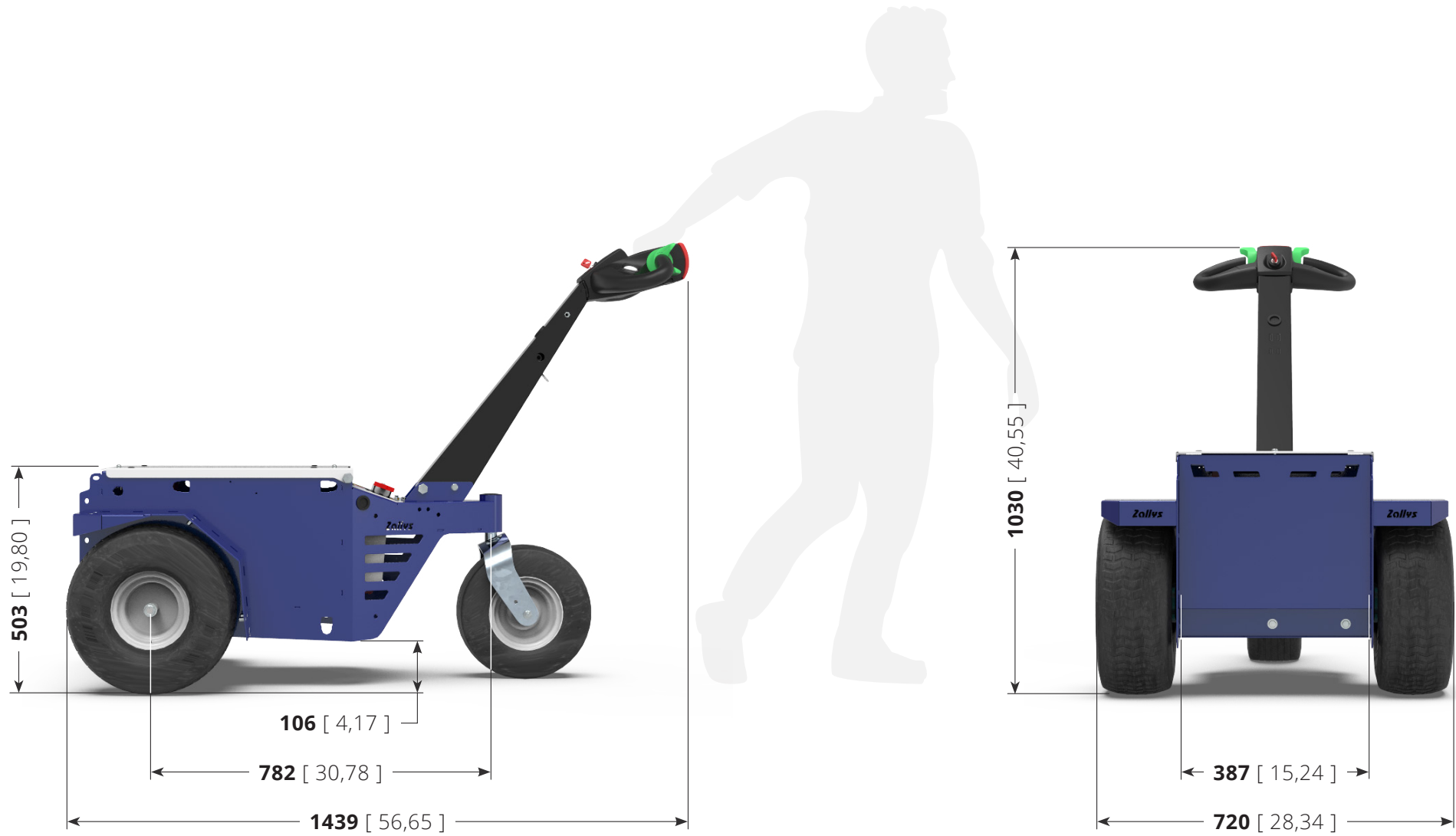

	TABLE: Z195.720	M9	Unit: mm [inch]
--	---------------------------	----	------------------------

Hauptsektoren



ABFALLBEHANDLUNG



KRANKENHÄUSER



NAHRUNGSMITTELINDUSTRIE



INDUSTRIEWARTUNG



FERTIGUNGSLINIEN



FLUGHÄFEN



INTEGRIERTE LOGISTIK
& HANDELSKETTEN

Schleppleistung

Bei unveränderter Hakenkraft in N kann die Zugkraft in kg je nach:

- **Boden**-Typologie;
- Schleppnetz auf ebenem oder **geneigtem Boden**;
- Verwendung oder **Nichtverwendung von Ballast**;
- **Räder** Typologie.

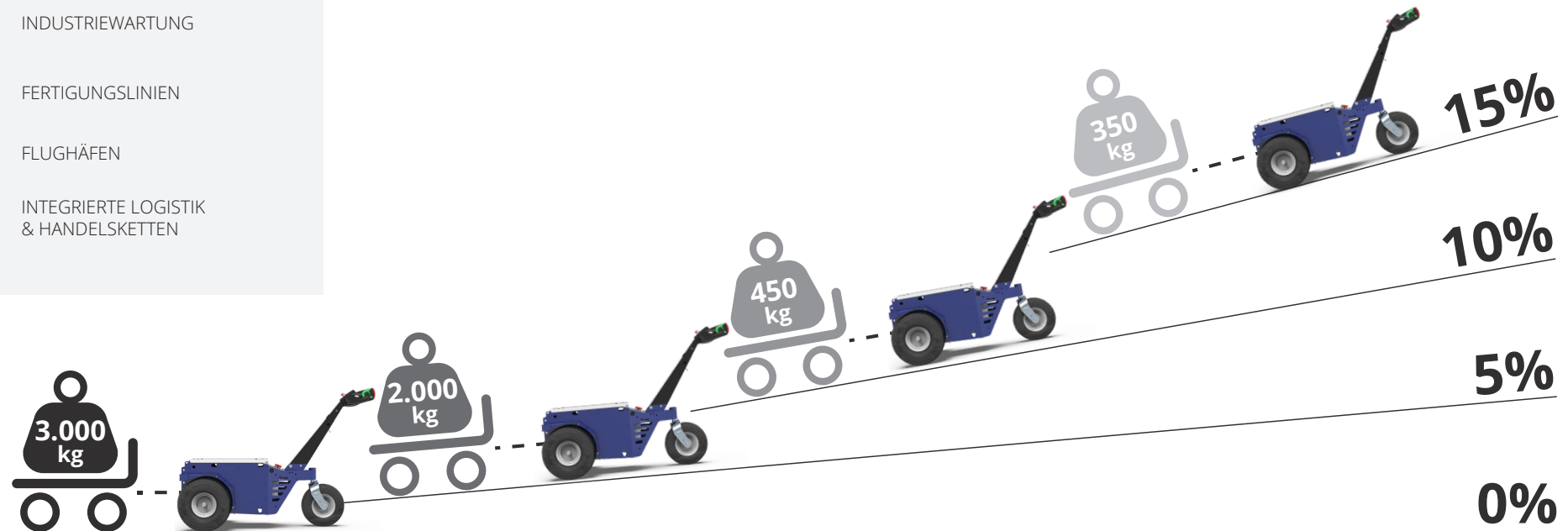

Einstellung der Geschwindigkeit in 5 Stufen

Auf dem neuen M9-Steuerruder von Zallys finden wir **serienmäßig** einen Knopf, um die Geschwindigkeit des Autos einzustellen. Mit jedem Klick gehen Sie zum nächsten Gang. Dies ermöglicht eine schnelle und bequeme Wahl der Geschwindigkeit, die der Art des zu bewältigenden Manövers angemessen ist. **Das Flex-to-Go-System** wurde entwickelt, um eine bessere Manövrierbarkeit auf engstem Raum und eine höhere Geschwindigkeit auf langen Strecken zu erreichen.

Jeder Klick erhöht die **Geschwindigkeit um 20%** gegenüber dem vorherigen Gang.

Geschwindigkeitsrampe:

20% - 40% - 60% - 80% - 100%

Sobald Sie den fünften Gang erreicht haben, drücken Sie den Knopf und kehren Sie in den ersten Gang zurück.

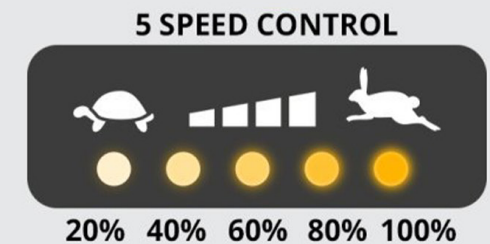

Ergonomische Führung

Der Zallys-Kopfstoß wurde entwickelt, um die Bedienung der Maschine durch den **Bediener ergonomischer** zu gestalten und den richtigen **Komfort bei längerer Benutzung** während der Schicht zu gewährleisten. **Das ergonomische Design** ermöglicht es Ihnen, alle Bedientasten griffbereit zu haben, das Display mit Angabe der verbleibenden Akkuladung und den Schlüssel für eine schnelle und bequeme Zündung. **Die Struktur besteht aus widerstandsfähigen Materialien** bei versehentlichen Stößen.

Zündschlüssel

Taste zur
5-Gang-Einstellung

Anti-
Zerquetschen Knopf



..... Bedienfeld

..... Taste für akustische
Warnvorrichtung

..... Dauer
betätigungseinrichtungen



Luft Räder

M9 montiert Lufträder, die sowohl für den Einsatz im Innen- als auch im Außenbereich geeignet sind und stets eine maximale Haftung und ein sehr niedriges Vibrationsniveau gewährleisten. Darüber hinaus sind sie sehr widerstandsfähig und bieten außergewöhnliche Leistung auf jedem Gelände. Die Antriebsachse ist am hinteren Ende der Maschine positioniert, um eine höhere Stabilität und eine bessere Kontrolle über die Richtung der zu ziehenden Last zu bieten.



Reichweite für einen ganzen Arbeitstag

M5 ist mit zwei 105/130 Ah Batterien betrieben, sie garantieren der Maschine eine **Autonomie von 8 Arbeitsstunden bei Dauereinsatz**. Bei besonders intensiver Nutzung ist es möglich, auf Batterien mit höherer Stromstärke umzusteigen oder einen herausnehmbaren und austauschbaren Akkupack zu montieren, damit die Maschine rund um die Uhr an sieben Tagen in der Woche verfügbar ist. In beiden Fällen sind sie einfach und sicher zu laden, dank des externen Hochfrequenz-Ladegeräts.

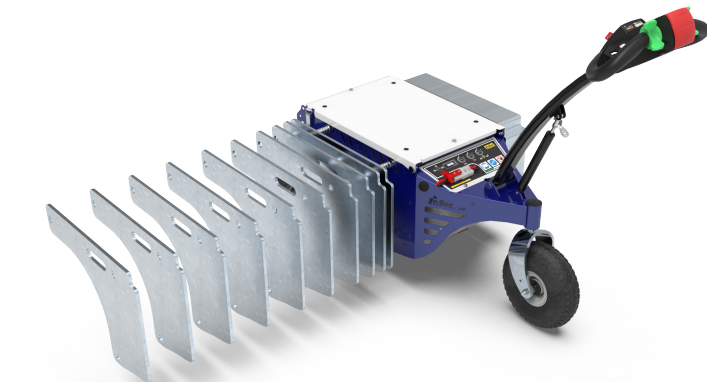

Modulares Ballastsystem

Das **modulare System von Zallys** bietet maximale **Flexibilität** bei der Steigerung der Fahrzeugleistung. **Mit einem Stückgewicht von nur 8,5 kg** sind die einzelnen Ballastgeräte leicht und können ohne körperliche Anstrengung des Bedieners ausgerüstet werden.

STANDARD HAKEN

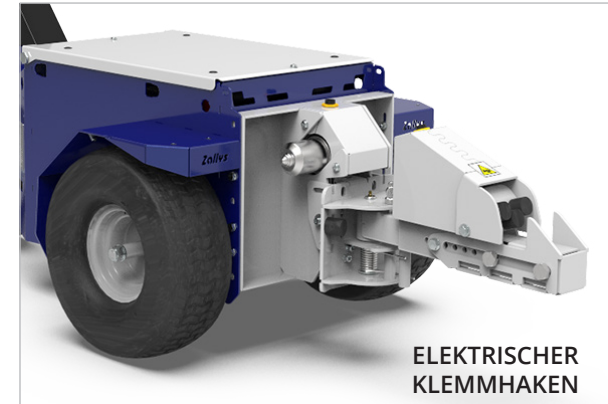
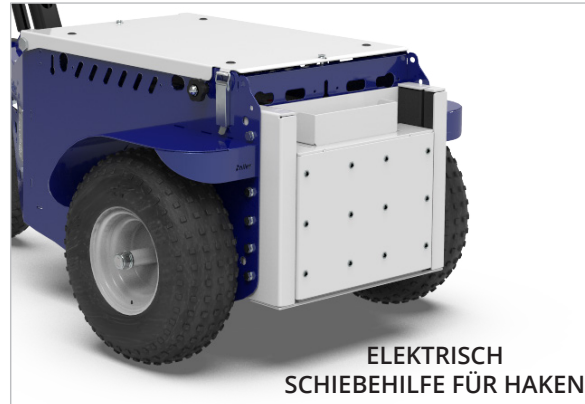

STANDARD HAKEN

Effizientere Verwaltung der Wagen



M9 kann für das Fahren mit **Fernbedienung konfiguriert werden**. Mit dieser Option wird die Maschine zur idealen Lösung für das Handling von Wagenfeilen: Der Bediener kann die Richtung der Wagen steuern, während er die Maschine aus der Ferne fährt. **M9 mit Fernbedienung ermöglicht** es einem einzigen Bediener, bis zu **60 Wagen gleichzeitig zu bewegen**, mit durchschnittlich **350 Wagen** pro Stunde (um das gleiche Ergebnis ohne die Hilfe der Maschine zu erreichen, wären 4 Bediener erforderlich). Dank unseres **modularen Hakens** ist die Kompatibilität mit den meisten handelsüblichen Wagen gewährleistet.

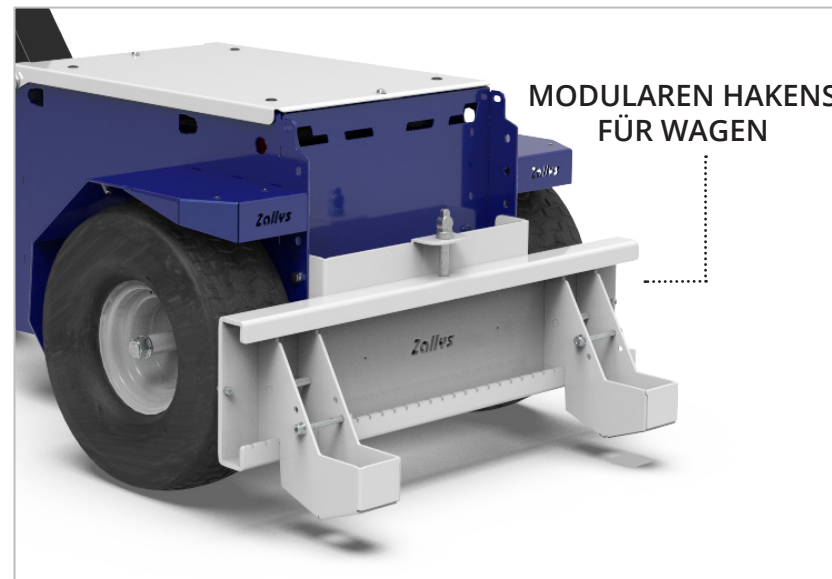

ZÜBEHÖRTEILE

TELESKOPSTANGE MIT
LED-RUNDUMLEUCHTE

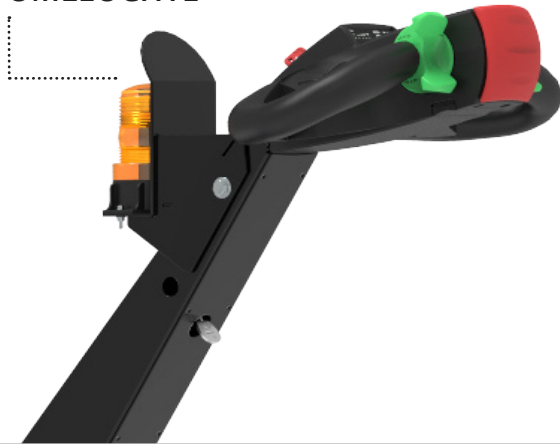

SCHWENKRADSCHUTZ

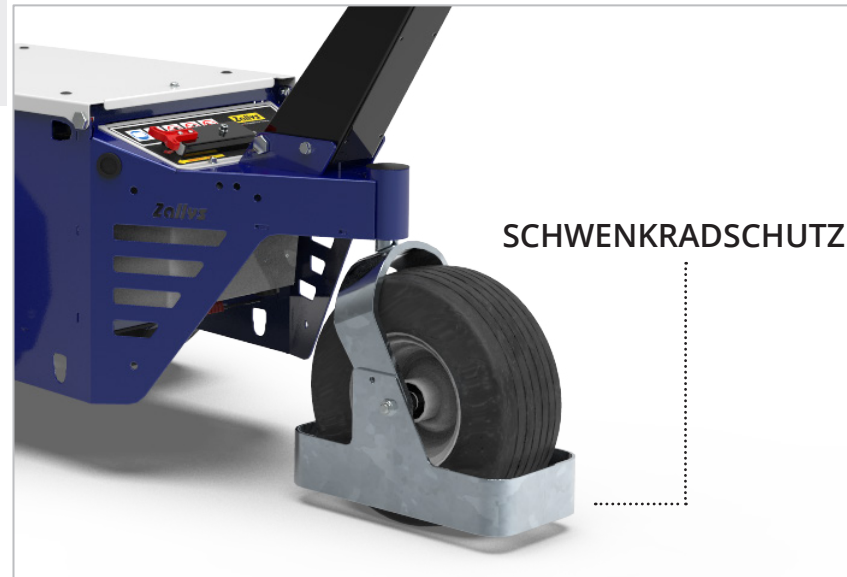



Anwendungsbeispiele

in den verschiedenen Produktionssektoren



METALLINDUSTRIE

Zollis
... the passion for moving





INDUSTRIELLE WARTUNG

Zallys
the passion for moving





ABFALLBEHANDLUNG

Zollys
... the passion for moving





SUPERMARKTE & ORGANISIERTE GROSSHANDELS

Zolllys
the passion for moving





NAHRUNGSMITTELINDUSTRIE

Zollis
the passion for moving





Cessna
A Textron Company
AUTHORIZED SERVICE CENTER



• • • the passion for moving

Zallys srl srl - Via Palazzina 1, Sarcedo
36030 (VI) - Italia

Contacts:

sales@zallys.com
+39 0445 366785

Web site:

www.zallys.com

